

FOURNEAU À GAZ AVEC VEILLEUSE SUR FOUR STATIQUE ÉLECTRIQUE 2/1  

GASHERD MIT PILOT AUF ELEKTRO-STATISCHBACKOFEN 2/1

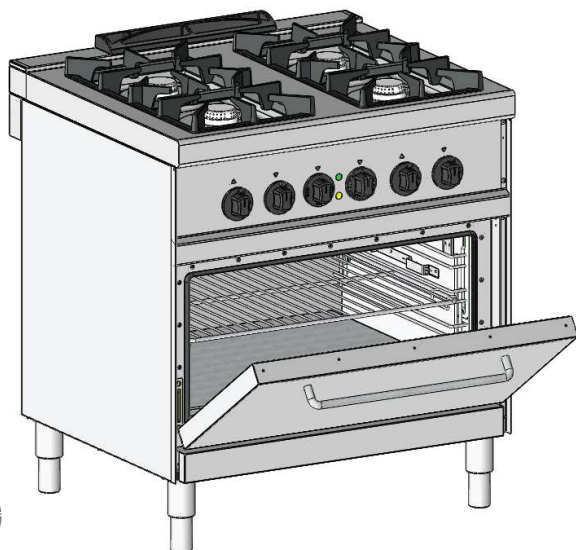

M74NBFE



M76NBFE



ESQ

ISO 9001



DESCRIPTION PRODUIT / PRODUKT-BESCHREIBUNGEN

Fourneau à gaz sur four statique électrique. Plan moulé épaisseur 10/10. Brûleurs construits en fonte nickelée et laiton, avec veilleuse. Les feux sont commandés par des robinets de sécurité avec thermocouple et réglage progressif de la puissance. Four statique électrique avec dimensions Gastronorm 2/1. Commande pour cuisson différenciée sole, voute, total. Grilles supérieures en fonte vitrifiée. Construction en acier inox.

Gaskochfeld auf Elektro-Statishbackofen. Formgepresste Arbeitsfläche: Stärke 10/10. Aus vernickeltem Gusseisen und Messing gefertigte, Brenner mit Zündbrenner. Die Kochfelder werden über mit Thermoelementen versehene Sicherheitshähne mit progressiver Regulierung der abgegebenen Leistung gesteuert. Elektro-Statishbackofen mit Gastronorm Grundmaß 2/1. Drehregler zur Auswahl der Backfunktion: Unterhitze, Oberhitze, Unter- und Oberhitze. Obere Gitterroste aus verglastem Gusseisen. Aus Edelstahl gefertigte Struktur.

CARACTÉRISTIQUES TECHNIQUES

TECHNISCHE EIGENSCHAFTEN

	M74NBFE	M76NBFE
Dimensions / Maße	800 x 700 x 900 mm	1000 x 700 x 900 mm
Poids net / Netto Gewicht	101 Kg	124 Kg
Piédés réglables Ø 1"1/2 / Fußhöhe Regulierung Ø 1"1/2	120/160 mm	120/160 mm
Appareil recyclable à % / % Recycling Gerätgewicht	98%	98%
Tension / Versorgungsspannung	380/415V 3N	380/415V 3N
Ampères / Ampère	8,5 A	8,5 A
Fréquence / Frequenz	50/60 Hz	50/60 Hz
Consommation d'énergie / Elektrischer Energiebedarf	5,9 kW	5,9 kW
Pression gaz / Gasdruck	mbar	mbar
Type gaz G20-G25* / Gastyp G20-G25*	20/25	20/25
Option gaz G30-G31* / Gas Option G30-G31*	28...30/37	28...30/37
Ø raccordement gaz / Ø Gaseintritt	1/2"	1/2"
Puissance totale gaz / Gesamte Gasleistung	20,0 kW	30,0 kW
Consommation G20 20 mbar / Bedarf G20 20 mbar	2,116 m ³ /h	3,174 m ³ /h
Indice de protection eau / Wasser Schutzgrad	IPX4	IPX4
Intérieur du four / Innere des Ofens	665 x 550 x 300 mm	665 x 550 x 300 mm
Nombre de niveaux / Niveaunr.	4	4
Espace entre 2 niveaux / Raum zwischen 2 Niveaus	75 mm	75 mm
Sole four / Ofenboden	650 x 520 mm	650 x 520 mm
Dimensions emballage / Verpackungsmaße	860 x 780 x 1230 mm	1040 x 780 x 1080 mm
Poids brut / Grossgewicht	108 Kg	132 Kg
Volume / Volumen	0,82 m ³	0,88 m ³

* Selon le pays de destination / Laut dem Landsort

EMME 7

EMME



FOURNEAU À GAZ AVEC VEILLEUSE SUR FOUR STATIQUE ÉLECTRIQUE 2/1



GASHERD MIT PILOT AUF ELEKTRO-STATISCHBACKOFEN 2/1

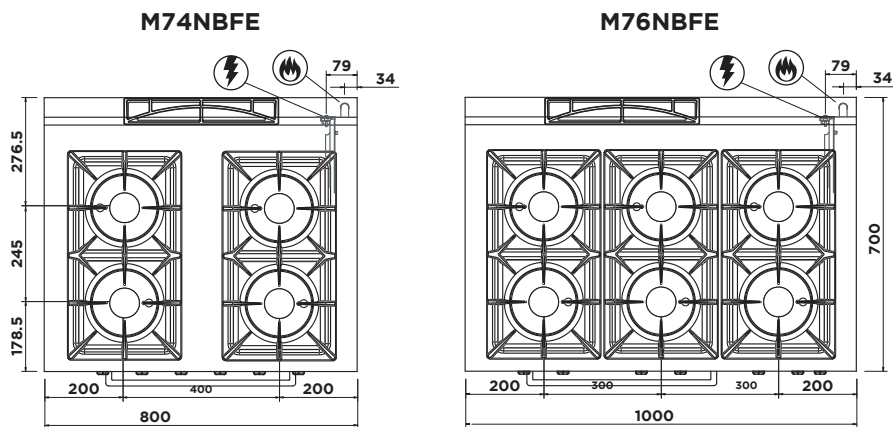
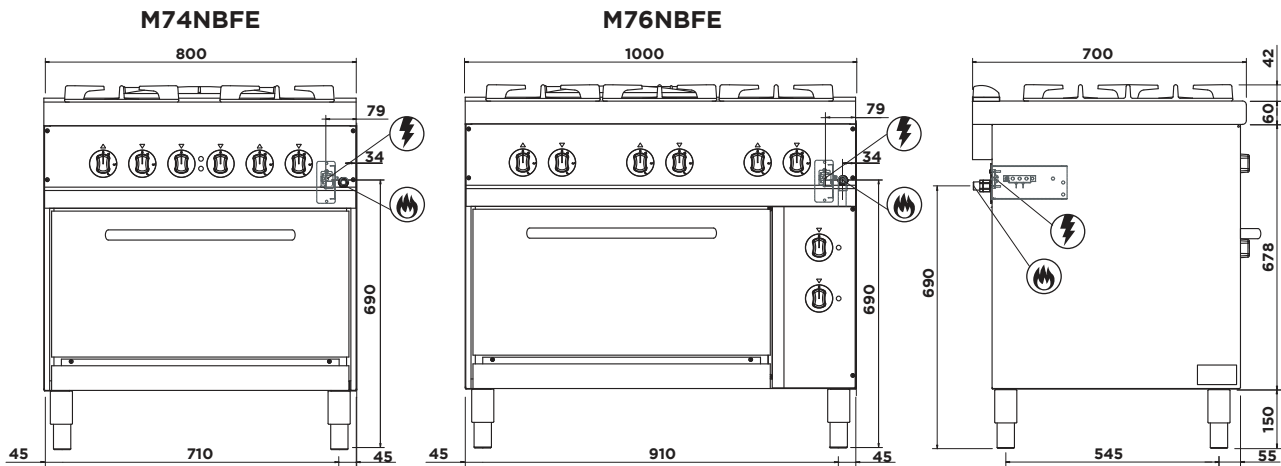

1/2" GC

MADE IN ITALY

GIGA
GRANDI CUCINE

0114 REV 00